

# BETONZANGE CC700

Die Stärkste ihrer Gewichtsklasse



## Technische Daten | Betonzange CC700

Abmessungen und Gewicht		
Länge x Breite x Höhe	1226 x 1140 x 562 mm	48 x 45 x 22 in
Öffnungsweite	650 mm	26 in
Gewicht <sup>1</sup>	535 kg	1180 lb
Trägergeräte		
Empfohlenes Trägergerätgewicht, max. <sup>2</sup>	7 - 15 t	15430 - 33060 lb
Empfohlene Brokk Maschinen	Brokk 500 / 520D / 900	
Hydraulischer Anschluss		
Anschlussdruck, min.	17,5 MPa	2538 psi
Anschlussdruck, max.	25 MPa	3626 psi
Ölstrom, min. - max.	25 - 100 l/min	7 - 27 gal/min
Arbeitsdruck	50 MPa	7252 psi
Leistungen		
Brechkraft A, max.	680 kN (70 t)	153000 lbf
Brechkraft B, max. (optional)	1141 kN (116 t)	256000 lbf
Schneidkraft, max.	2174 kN (222 t)	489000 lbf
Schneidkapazität, max.	1x Ø 30 mm	1 1/4 in

<sup>1</sup> Ohne Aufnahmeplatte

<sup>2</sup> Abhängig von der Tragfähigkeit des Trägergerätes

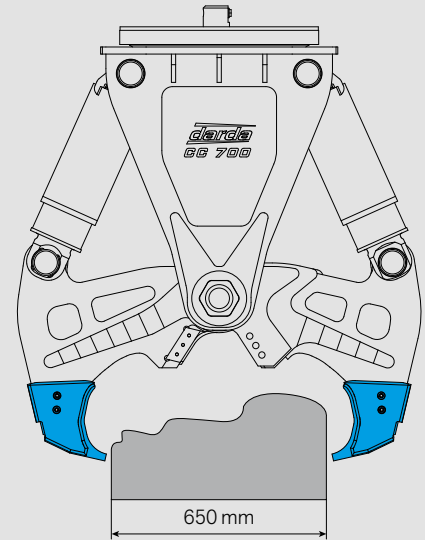

Zange mit Standardbrechspitzen

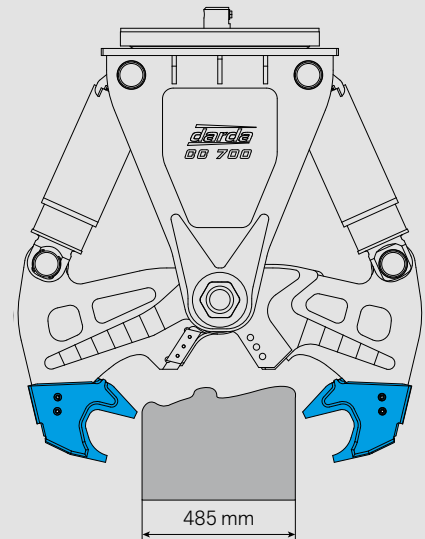

Zange mit Doppelbrechzähnen

## Mögliche Optionen



360° Drehantrieb

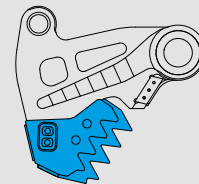

Multibrechzahn

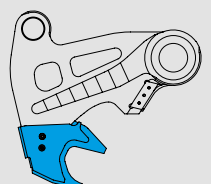

Doppelbrechzahn

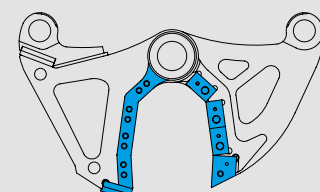

Wangensatz / Stahlschere