



BETONZANGE

CC 700

Die Stärkste ihrer Gewichtsklasse!



- Bricht und zerkleinert Beton bis 60 cm
- Schneidet Armierungen bis 28 mm
- Ein kraftvolles Leichtgewicht – 70 t Brechkraft
- Extrem leistungsfähig auch mit kleinen Trägergeräten
- Ideal zum Einsatz in Innenräumen – vollwertig für Abbrucharbeiten
- Brechkraft durch Druckübersetzer unabhängig vom Druck des Trägergerätes
- Austauschbare Brechspitzen und Armierungsschneiden
- Drehlager für 360° Rotation

Optional mit Doppelbrechzähnen

- Für "dünnere" Wände bis 45 cm
- Einfache und schnelle Montage

darda[®]
We've got the power.

BETONZANGE

CC 700

Enorm viel Power in schlanker Bauweise!

Technische Daten CC 700

Abmessung

Gesamtlänge ^{1,2}	1126 mm	44 inches
Gesamtlänge mit hydr. Drehantrieb ^{1,2}	1445 mm	57 inches
Gesamtbreite ¹	1140 mm	45 inches
Gesamthöhe	300 mm	12 inches
Öffnungsweite max.	650 mm	26 inches

Gewichtsangaben

Gesamtgewicht ohne hydr. Drehantrieb, ca. ²	530 kg	1168 lbs
Gesamtgewicht mit hydr. Drehantrieb, ca. ²	600 kg	1323 lbs
Empfohlenes Trägergerätegewicht ³	7 - 15 t	15428 - 33060 lbs

Hydraulischer Anschluss

Anschlussdruck min.	17,5 MPa (175 bar)	2538 psi
Anschlussdruck max.	27,0 MPa (270 bar)	3916 psi
Arbeitsdruck	50,0 MPa (500 bar)	7252 psi
Ölstrom max.	150 l/min	39,6 US gal/min

Leistung (bei Anschlussdruck > 17,5 MPa (175 bar))

A: Brechkraft max. ⁴	680 kN (70 t)	152870 lbf
B: Brechkraft max. ⁴	1240 kN (126 t)	278763 lbf
Schneidkraft max. ⁵	2174 kN (222 t)	488734 lbf
Schneidkapazität max.	d = 28 mm	d = 1,1 inches
Zeit zum Schließen, ca. ⁶	3 s	3 s
Zeit zum Öffnen, ca. ⁶	2,5 s	2,5 s

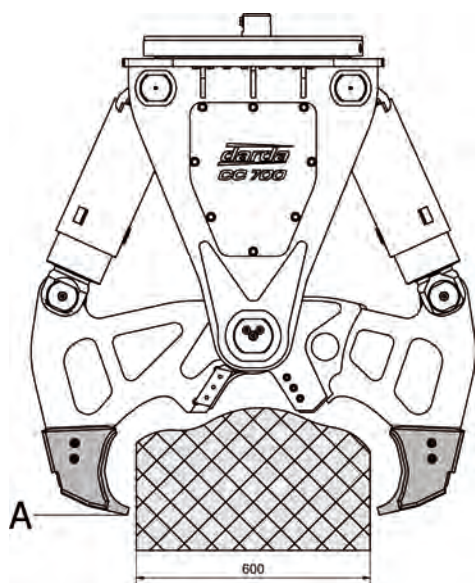

Zange mit Standardbrechspitzen

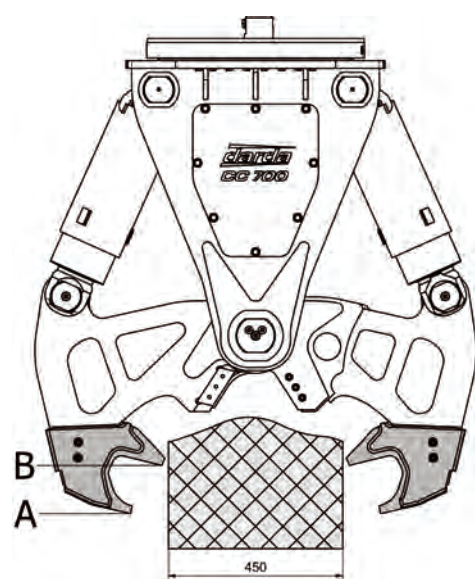

Zange mit Doppelbrechzähnen

¹ Wert bei voller Öffnungsweite ² Wert ohne Aufnahmeplatte ³ Abhängig von der Tragfähigkeitstabelle des Trägergeräteherstellers ⁴ Wert an den Spitzen bei geöffneter Zange ⁵ Wert an den Armierungsschneiden

⁶ Wert bei maximalem Ölstrom

Anbauplatten an verschiedene Trägergeräte auf Anfrage



darda

We've got the power.

Darda GmbH

Im Tal 1

Fon + 49 (0) 77 02 / 43 91 - 0

Fax + 49 (0) 77 02 / 43 91 - 12

info@darda.de

www.darda.de

Unser Händler: